

CANALETTA TAURUS 370



INDICE

1. Dati e documentazione
2. Utilizzo
3. Voci di capitolato

1. DATI E DOCUMENTAZIONE

Codice	Descrizione	Misure (mm)	Peso	Colore	Pkg. / Pallet
POZ92-3835E	Taurus 370/300 con griglia E600 premontata	370 x 300 x 1.000	62,54 kg/pz.	Nera	1 pz. / 12 pz.

MATERIALE

Realizzata in PE-HD (polietilene alta densità), acciaio zincato per il profilo e accessori. Griglia in ghisa sferoidale.

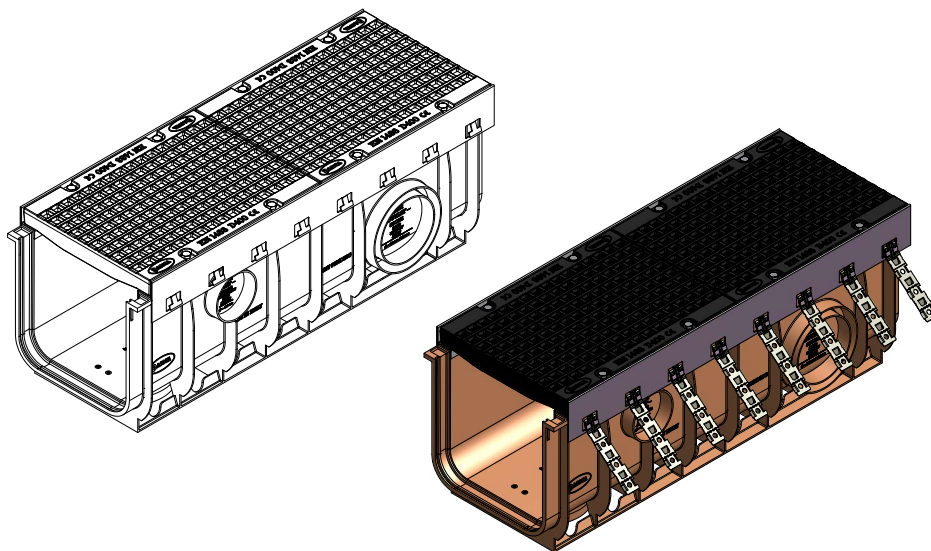

	a	a ₁	b	c	lung.	ø lat.	ø lat. ²	ø inf.	
POZ92-3835...	379	306	300	359	1.000	110	160/200	110/160/200	mm

CANALETTA TAURUS 370

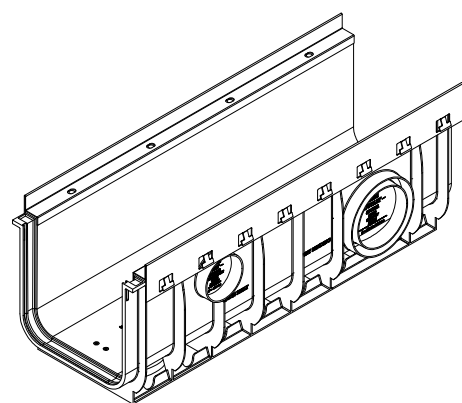
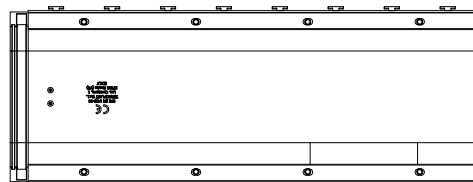
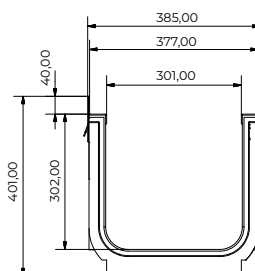
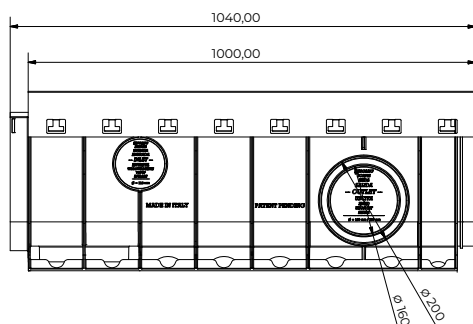
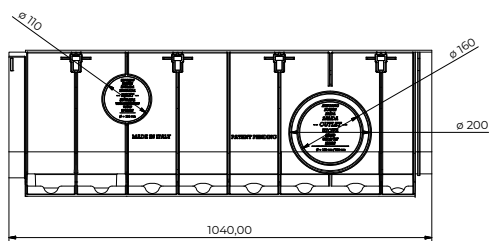
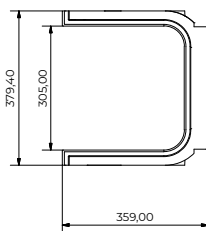
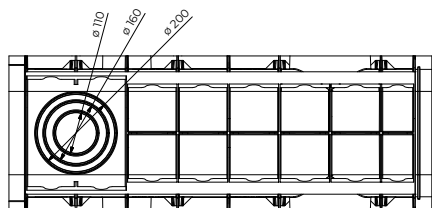
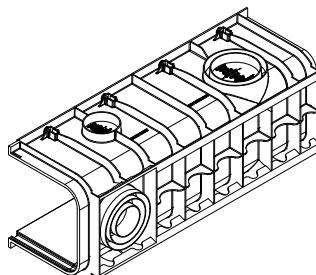
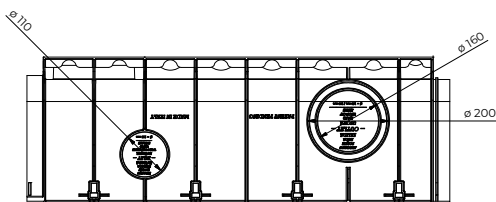

CANALETTA TAURUS 370

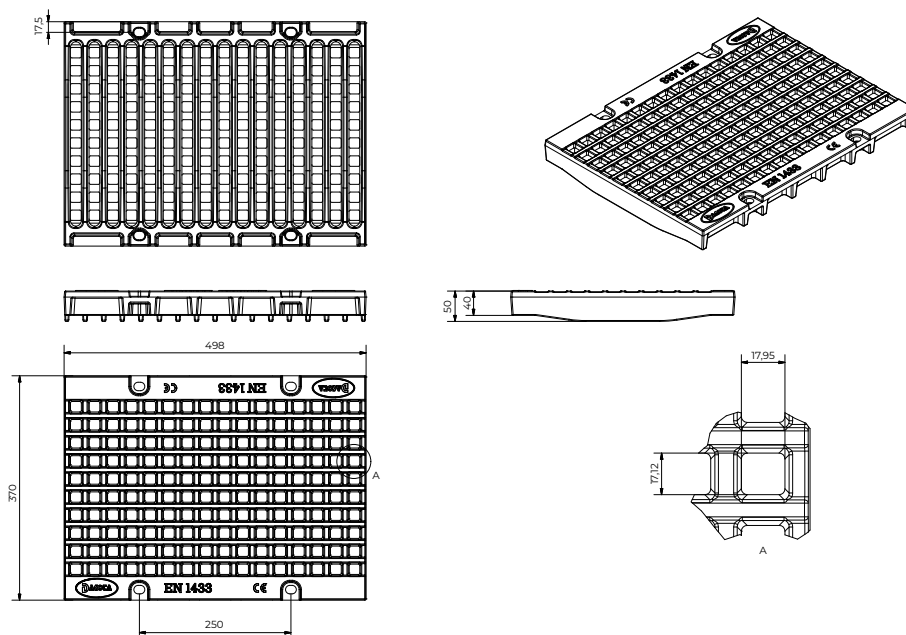

2. UTILIZZO

Utilizzata per la raccolta ed il drenaggio di acque meteoriche e per lo scarico di liquidi per uso industriale.

2. UTILIZZO - CONSIGLI DI POSA

A. Dimensionamento dello scavo

Prevedere uno scavo sufficientemente profondo che tenga conto dell'ingombro del canale scelto e dello strato di cemento sul fondo H e di rinfiango S che risultano dipendere dalla classe di portata (vedi tabella). In questa fase occorre anche prevedere l'eventuale passaggio di tubazioni di scarico verticale e/o orizzontale e la presenza di eventuali pozzetti per la raccolta di rifiuti.

La posa dei canali si fa a partire da valle, ossia dal punto più basso o dallo scarico.

B. Basamento in calcestruzzo

Gettare sul fondo dello scavo un basamento di calcestruzzo di spessore H prevedendo eventuali pendenze della linea di drenaggio. Il calcestruzzo da utilizzare sia per il basamento H che per il rinfiango S, deve avere una resistenza alla compressione minima che dipende dalla classe di carico (vedere Tabella). In generale deve avere caratteristiche di fluidità S4 per consentire e favorire il riempimento della cavità presenti nel profilo delle canalette. Per raggiungere detto obiettivo si devono utilizzare aggregati lapidei (inerti) con diametro max di 15 mm.

Ricordiamo che i canali Dakota non sono autoportanti ma lo diventano con l'adeguato posizionamento e gettata del calcestruzzo.

Classe di carico	A15	B125	C250	D400	E600	F900
Altezza minima del letto H	100 mm	100 mm	150 mm	200 mm	200 mm	250 mm
Spessore minimo del rinfiango S	100 mm	100 mm	150 mm	200 mm	200 mm	250 mm
Resistenza di compressione minima R_{ck}	25 N/mm ²	30 N/mm ²	30 N/mm ²	30 N/mm ²	35 N/mm ²	37 N/mm ²

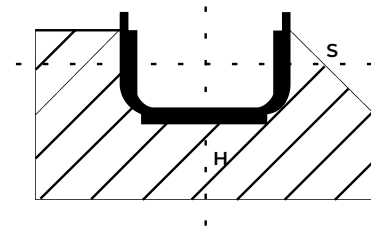

C. Installazione del canale

Posare i canali Dakota partendo sempre dal punto di scarico delle acque (valle), collegando l'uscita al sistema di fognatura o se previsto dal progetto, al disoleatore per il trattamento di prima pioggia.

Il tappo terminale viene inserito ad incastro e le canaline sono installate da valle verso monte utilizzando il sistema ad incastro. La canalina a monte potrà essere tagliata per ottenere la lunghezza desiderata. Predisporre poi gli scarichi richiesti, inserire le zanche di ancoraggio sul profilo di ghisa per i canali che lo richiedono ed effettuare il rinfiango S fino all'altezza massima determinata dal rinfiango finale.

Durante questa fase è estremamente importante inserire la griglia prima di effettuare il getto di rinfiango per evitare eventuali deformazioni dovute alla spinta laterale del calcestruzzo.

Proteggere le griglie con una pellicola per evitare la pulizia finale da residui di calcestruzzo.

Per una perfetta tenuta idraulica, se richiesta, della giunzione maschio-femmina dei canali Dakota si può utilizzare un adesivo sigillante bituminoso, modello "SHELL TIXOPHALTE" per la cui applicazione si rimanda alle raccomandazioni di impiego sulla scheda tecnica del prodotto.

D. Rivestimento finale

Nell'installare il rivestimento finale, prestare attenzione che la pavimentazione finale sia tra i 3 ed i 5 mm al di sopra del bordo superiore della canalina o della superficie superiore della griglia.

Asportare poi la pellicola protettiva ed eventualmente fissare le griglie.

CANALETTA TAURUS 370

3. VOCI DI CAPITOLATO

Voce	Descrizione	Unità	Prezzo
Dak.D.POZ92.3835E	<p>Fornitura e posa in opera di drenaggio tipo Taurus in PE-HD con costolatura di irrigidimento esterna, sistema di aggancio tra canalette ad incastro maschio - femmina tale da consentire l'assemblaggio tra un canale ed il successivo con le relative griglie già fissate.</p> <p>Canaletta di raccolta acque meteoriche. Il materiale ha un'ottima resistenza agli agenti chimici-organici e capacità "autopulente". Resistente agli urti, è infrangibile e performante anche in presenza di shock termici (dai -40°C ai 100°C). Disponibile in diversi modelli e dimensioni nel colore nero, con premontati profilo di rinforzo in acciaio e griglia in ghisa (che ne definisce la portata).</p> <p>I punti di collegamento laterali hanno ø 110/160/200 mm, inferiori ø 110/160/200 mm.</p> <p>Realizzata in PE-HD (polietilene alta densità), acciaio zincato per il profilo e accessori. Ghisa sferoidale per le griglie.</p> <p>Utilizzata per la raccolta ed il drenaggio di acque meteoriche e per lo scarico di liquidi per uso industriale. L'abbinamento ad un'ampia gamma di griglie ne consente l'impiego in ambiti pedonali, carrabili, stradali, autostradali, portuali.</p> <p>Classe di carico E600</p> <p>Dimensioni 385 x 300 x 1000 mm - Passaggio d'acqua 305 x 302 mm.....</p>	pz.	-