

■ CANALETTA TAURUS 130



■ INDICE

- 1. Anagrafica**
- 2. Caratteristiche Tecniche**
- 3. Certificazioni**
- 4. Utilizzo**
- 5. Posa in Opera**
- 6. Disegni**
- 7. Voce di capitolato**

CANALETTA TAURUS 130



1. ANAGRAFICA

CODICE PRODOTTO:	POZ92-1304 POZ92-1307P POZ92-1315
GRUPPO:	Canalette
FAMIGLIA:	Taurus 130
NOME:	Canaletta Taurus

2. CARATTERISTICHE TECNICHE

DIMENSIONI DISPONIBILI:	130 x 40 x 1000 mm 130 x 75 x 1000 mm 130 x 150 x 1000 mm
FORNITURA:	1 pz. a confezione 210 pz. a pallet 160 pz. 84 pz.
MATERIALE:	Realizzata in PE-HD (Polietilene Alta Densità).
COLORE:	Nero
PESO:	1176 gr. 1800 gr. 2700 gr.

3. CERTIFICAZIONI

Marchiata CE

4. UTILIZZO

Utilizzata per la raccolta ed il drenaggio di acque meteoriche e per lo scarico di liquidi per uso industriale.

CANALETTA TAURUS 130



5. POSA in OPERA

A. Dimensionamento dello scavo

Prevedere uno scavo sufficientemente profondo che tenga conto dell'ingombro del canale scelto e dello strato di cemento sul fondo H e di rinfiacco S che risultano dipendere dalla classe di portata (vedi tabella). In questa fase occorre prevedere l'eventuale passaggio di tubazioni di scarico verticale e/o orizzontale e la presenza di eventuali pozzetti per la raccolta di rifiuti.

La posa dei canali si fa a partire da valle, ossia dal punto più basso o dallo scarico.

B. Basamento in calcestruzzo

Gettare sul fondo dello scavo un basamento di calcestruzzo di spessore H prevedendo eventuali pendenze della linea di drenaggio. Il calcestruzzo da utilizzare sia per il basamento H che per il rinfiacco S, deve avere una resistenza alla compressione minima che dipende dalla classe di carico (vedere Tabella). In generale deve avere caratteristiche di fluidità S4 per consentire e favorire il riempimento della cavità presenti nel profilo delle canalette. Per raggiungere detto obiettivo si devono utilizzare aggregati lapidei (inerti) con diametro max di 15 mm.

Ricordiamo che i canali Dakota non sono autoportanti ma lo diventano con l'adeguato posizionamento e gettata del calcestruzzo.

Classe di carico	A15	B125	C250	D400	E600	F900
Altezza minima del letto H	100 mm	100 mm	150 mm	200 mm	200 mm	250 mm
Spessore minimo del rinfiacco S	100 mm	100 mm	150 mm	200 mm	200 mm	250 mm
Resistenza di compressione minima R_{ck}	25 N/mm ²	30 N/mm ²	30 N/mm ²	30 N/mm ²	35 N/mm ²	37 N/mm ²

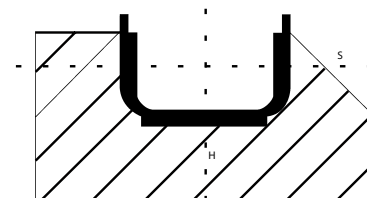

C. Installazione del canale

Posare i canali Dakota partendo sempre dal punto di scarico delle acque (valle), collegando l'uscita al sistema di fognatura o se previsto dal progetto, al desolatore per il trattamento di prima pioggia.

Il tappo terminale viene inserito ad incastro e le canaline sono installate da valle verso monte utilizzando il sistema ad incastro. La canalina a monte potrà essere tagliata per ottenere la lunghezza desiderata. Predisporre poi gli scarichi richiesti, inserire le zanche di ancoraggio sul profilo di ghisa per i canali che lo richiedono ed effettuare il rinfiacco S fino all'altezza massima determinata dal rinfiacco finale.

Durante questa fase è estremamente importante inserire la griglia prima di effettuare il getto di rinfiacco per evitare eventuali deformazioni dovute alla spinta laterale del calcestruzzo.

Proteggere le griglie con una pellicola per evitare la pulizia finale da residui di calcestruzzo.

Per una perfetta tenuta idraulica, se richiesta, della giunzione maschio-femmina dei canali Dakota si può utilizzare un adesivo sigillante bituminoso, modello "SHELL TIXOPHALTE" per la cui applicazione si rimanda alle raccomandazioni di impiego sulla scheda tecnica del prodotto.

D. Rivestimento finale

Nell'installare il rivestimento finale, prestare attenzione che la pavimentazione finale sia tra i 3 ed i 5 mm al di sopra del bordo superiore della canalina o della superficie superiore della griglia.

Asportare poi la pellicola protettiva ed eventualmente fissare le griglie.

CANALETTA TAURUS 130



6. DISEGNI

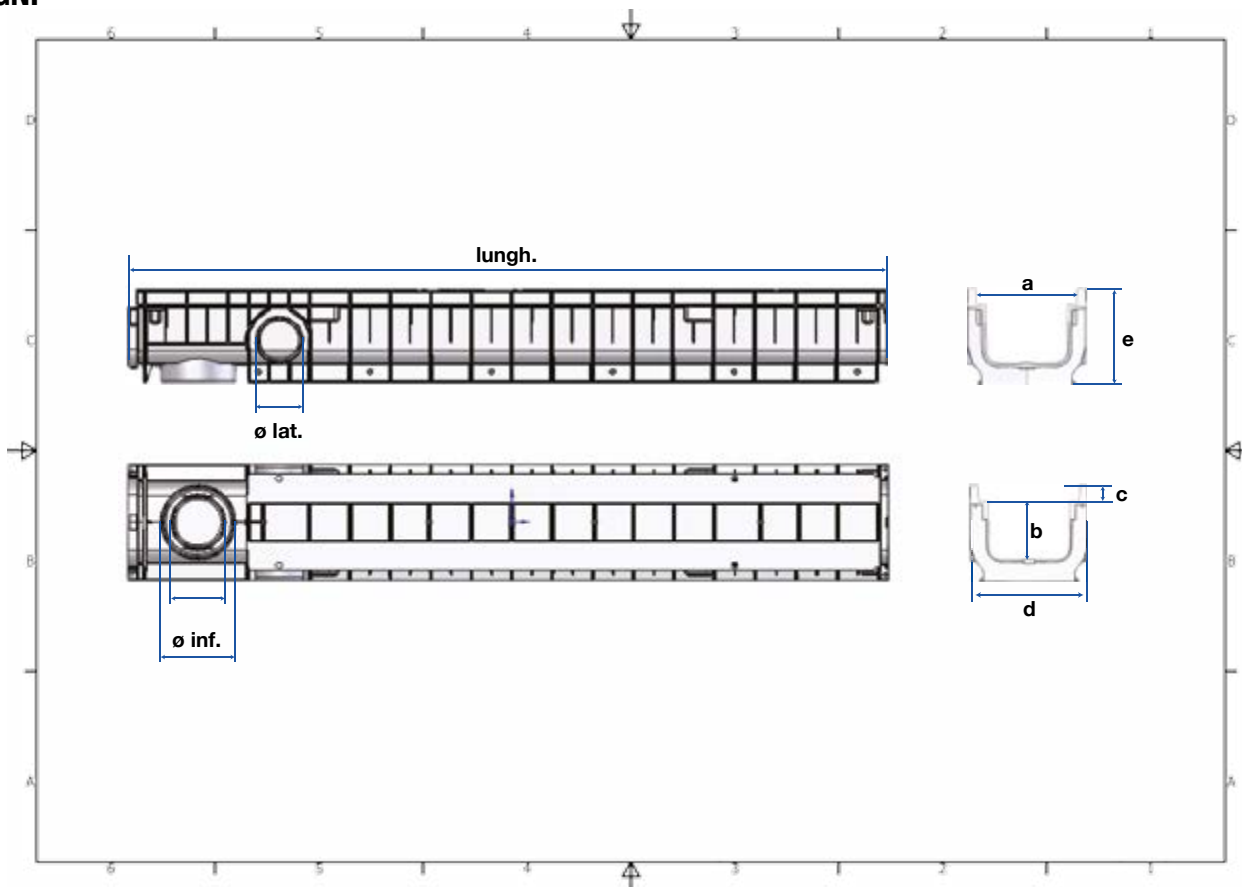

	a	b	c	d	e	lungh.	ø lat.	ø inf.
1304	130	40	20	152	90	1000	50	72/100 mm
1307P	130	77	20	152	125	1000	63	72/100 mm
1315	130	150	20	152	205	1000	72/100	72/100 mm

7. VOCE DI CAPITOLATO

Voce	Descrizione	U.M.	Prezzo
Dak.D.POZ92.13xx	Fornitura e posa in opera di drenaggio tipo Taurus in PE-HD con costolatura di irrigidimento esterna, sistema di aggancio tra canalette ad incastro maschio - femmina tale da consentire l'assemblaggio tra un canale ed il successivo con le relative griglie già fissate. La canaletta dovrà avere 2 diaframmi di scarico laterali in punti prestabiliti e la predisposizione sul fondo per un eventuale scarico. La superficie della canaletta dovrà essere perfettamente liscia e con basso coefficiente di scabrezza per consentire il massimo scorrimento dell'acqua, dovrà inoltre essere perfettamente stagna e priva di punti di collegamento con l'esterno. Sulle pareti interne la canaletta dovrà presentare n° 3 punti di collegamento per lato atte a garantire il bloccaggio delle griglie.		
Dak.D.POZ92.1304	130 x 40 x 1000 - sezione liquida (40 x 105).....	pz.	-
Dak.D.POZ92.1307P	130 x 75 x 1000 - sezione liquida (77 x 105).....	pz.	-
Dak.D.POZ92.1315	130 x 150 x 1000 - sezione liquida (150 x 105).....	pz.	-